

Bälinge kyrka

Landskap/län: Uppland/Uppsala län

Kyrkoorganisation: Uppsala stift, Bälingebygdens församling

Plats: Bälinge, en dryg mil nordväst om Uppsala

Koordinater: 59°56'45.69"N 17°31'46.67"Ö

Målningarnas skapelseid: Senare delen av 1400-talet

Målningarnas kondition: Fragmentarisk

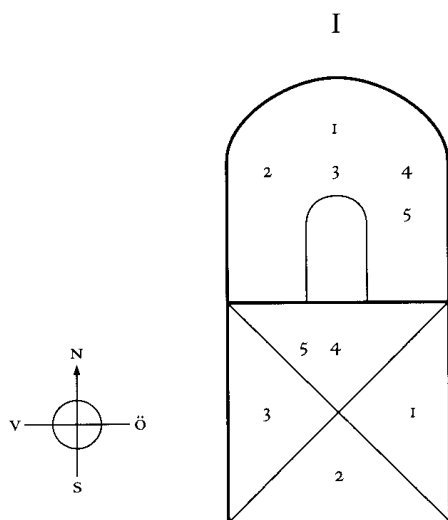

Kyrkan äldsta delar är troligen från 1200-talet. Den har sedan byggts om ett flertal gånger.

Kyrkan har försetts med målningar vid ett par tillfällen. Under den första perioden målades vinranksmönster i valvkapporna. Dessa målningar utfördes omkring 1450 av den så kallade Mälardalsskolan. Ett par årtionden senare ersattes dessa målningar med nya utförda av Albertus Pictor.

Målningarna kalkades över i samband med den genomgripande omgestaltning av kyrkan som skedde 1784-1788. 1938 knackades fragmentariska målningar fram i kortravén, och konserverades.

Målningarna idag

Två olika målningsskikt är idag synliga i kyrkans östra través valv, ett kryssvalv. Det finns idag inga oskadade målningar av Albertus Pictor kvar. Det som återstår är fragment i första travéns östra och norra valvkappor, och på norra väggen. Västra valvkappan har inga målningar alls.

Målningarnas tillgänglighet

Orgeln och orgelläktaren skymmer inga målningar då valvet vid orgelläktaren saknar målningar.

Travé I

Valvet

1. Fragment av språkband, som sannolikt har åtföljt en bildframställning av Jesus och den tvivlande Tomas. (Ö)
2. Huvud med gloria. (Ö)

3. Kristi himmelfärd. Ängel med språkband. (N)

4. Henok upptages till himlen. (N)

Norra väggen

1. Jesu Kristi korsfästelse.

2. Jona kastas i havet för att uppslukas av valfisken.

3. Passionsscenen? Fragment.

4. Kardinal. Kanske Gregorii mässa, vid vilken hostian förvandlades till Kristus som Smärtoman.